

Original Betriebsanleitung

X - STAFF

Taucherhelfer



QN Blue Steel
Strotthoffkai 21
28309 Bremen

Tel.: +49 (0) 421 4366 9049
Fax : +49 (0) 421 4366 419
E-Mail: blue.steel@qn-gmbh.de

Inhaltverzeichnis

Inhaltverzeichnis	1
Vorwort	3
Gebrauch dieser Anleitung	5
Sicherheitshinweise	7
Bestimmungsgemäße Verwendung	7
Bestimmungswidrige Verwendung	7
Allgemeine Sicherheitshinweise	7
Betrieb	9
Lieferumfang	9
Umbau zum Aufstellmodus	14
Umbau von Aufstellmodus zu Transportmodus	19
Demontage	19
Wartung	21
Reinigung	21
Schnellspanner	21
Reifen	21

Inhaltverzeichnis

Vorwort

Jeder Tauchgang beginnt schon über Wasser und das lästigste beim Tauchen ist das An- und Ablegen der Ausrüstung. Der X-STAFF hilft Tauchern beim Anlegen der Gerätschaften und verringert damit körperliche Anstrengung, Stress, usw. vor dem Tauchgang.

Der X-STAFF ist eine Konstruktion aus Aluminiumprofil und Edelstahl, er kann mit wenigen Handgriffen zerlegt oder in den entsprechenden Gebrauchsmodus umgewandelt werden. Eine Kombination von Einschub und Klemmverbindungen ermöglicht ein problemloses Handling. Die stabile Konstruktion kann leichtes wie auch schweres Gerät tragen und transportieren.

In der Ausgangsbasis (zerlegtes Packmaß ca. 80 x 50 x 15 cm) findet der X-STAFF in jedem Kofferraum Platz. Das geringe Gewicht ist beim Aufbau und Transport vorteilhaft. Das montierte Grundmodell besteht aus dem Grundrahmen mit Mono-Doppelflaschenadapter, TAufstellbrett und den Teleskopbeinen.

Mit den Radmodulen bestückt wird der X-STAFF zum Transporter. Die Möglichkeit Gerätschaften zu entfernten Einstiegen zu transportieren, ist in diesen Modi ein leichtes Unterfangen. Die Umrüstung ist kinderleicht und kann in kürzester Zeit bewerkstelligt werden.

Wir wünschen Ihnen viel Freude mit Ihrem neuen Taucherhelfer und allzeit „Gut Luft“.

Gebrauch dieser Anleitung

Lesen Sie diese Anleitung aufmerksam durch. Wir empfehlen, vor dem ersten Einsatz Ihren X-STAFF in Ruhe kennenzulernen und mit Hilfe dieser Anleitung und ggf. der virtuellen Anleitung (www.qn-gmbh.de) zusammenzubauen.

Diese Betriebsanleitung versetzt Sie in die Lage, den X-STAFF bestimmungsgemäß und sicher anzuwenden. Stellen Sie dazu sicher, dass

- alle Personen, die mit dem Gerät arbeiten, diese Betriebsanleitung vollständig gelesen und verstanden haben,
- diese Betriebsanleitung stets griffbereit in der Nähe des Gerätes aufbewahrt wird,
- jederzeit alle in dieser Betriebsanleitung genannten Warn- und Sicherheitshinweise befolgt werden.

In dieser Bedienungsanleitung verwendete Symbole:



VORSICHT

kennzeichnet eine Gefahr, die leichte oder mittlere Verletzungen oder Sachschaden zur Folge haben kann, wenn sie nicht vermieden wird.



Info

Dieses Symbol kennzeichnet Hinweise und Tipps, die Ihnen den Umgang mit Ihrem X-STAFF erleichtern können.

INFO

- Tauschen Sie unleserlich gewordene oder fehlende Anleitungen gegen eine neue aus der Ersatzteilversorgung der QN-GmbH aus.
- Geben Sie die Anleitung bei einem Weiterverkauf den neuen Eigentümern mit.

Gebrauch dieser Anleitung

Sicherheitshinweise

Bestimmungsgemäße Verwendung

Setzen Sie den X-STAFF nur für folgende Zwecke ein:

- Transport Ihrer Tauchausrüstung,
- Auf- und Absetzen der Atemluftflaschen.

Bestimmungswidrige Verwendung

Der X-STAFF darf nur für den Transport von Tauchausrüstungen verwendet werden. Jede andere Verwendung ist nicht zulässig und entbindet den Hersteller von jeglichen Haftungsansprüchen.

Insbesondere ist untersagt:

- Transportieren von Personen.
- Transportieren von anderen Gegenständen (außer Tauchausrüstung), z. B. Getränkekisten, Sackware, Flüssigkeiten.
- Transportieren von Gasflaschen, die nicht für Tauchzwecke bestimmt sind.
- Benutzung als Aufstiegshilfe (Leiterersatz).
- Umbauten am Gerät ohne Absprache mit dem Hersteller.

Allgemeine Sicherheitshinweise

- Bei abschüssigem Gelände (mehr als 3 % Gefälle) besteht die Gefahr des Überfahrens.
 - Teleskopgriffe beim Fahren mit beiden Händen fassen.
 - Strecken mit mehr als 10 % Gefälle nicht befahren!
- X-STAFF nur auf ebenem, standfesten Untergrund und immer waagrecht abstellen.
- Tauchgerät vor jeder Fahrt gegen Herunterfallen sichern.

Sicherheitshinweise

Betrieb

Lieferumfang

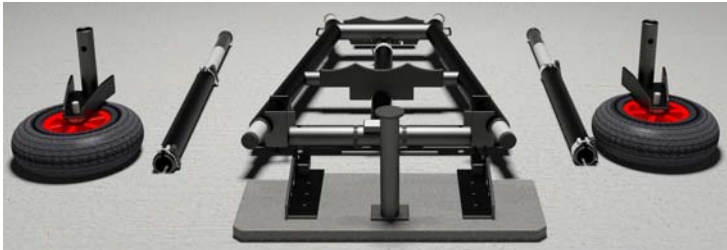

Einzelteile

- X-STAFF Komponenten
- Kunststoffplatten
- Verriegelungsschloss
- Handbuch

Aufbau zum Transportmodus

1. X-STAFF-Grundrahmen anheben.



Info

Das Einsteckrohr am Rad und das Aufnahmerohr am Grundrahmen sind durch die Buchstaben „L“ (links) und „R“ (rechts) gekennzeichnet.

INFO

2. Linkes Rad in das linke Aufnahmerohr schieben (Kennzeichnungen „L“).
3. Rechtes Rad in das rechte Aufnahmerohr schieben (Kennzeichnungen „R“).
4. Beide Räder soweit einschieben, dass die Bohrlöcher (1) von Aufnahmerohr und Einsteckrohr übereinanderstehen.

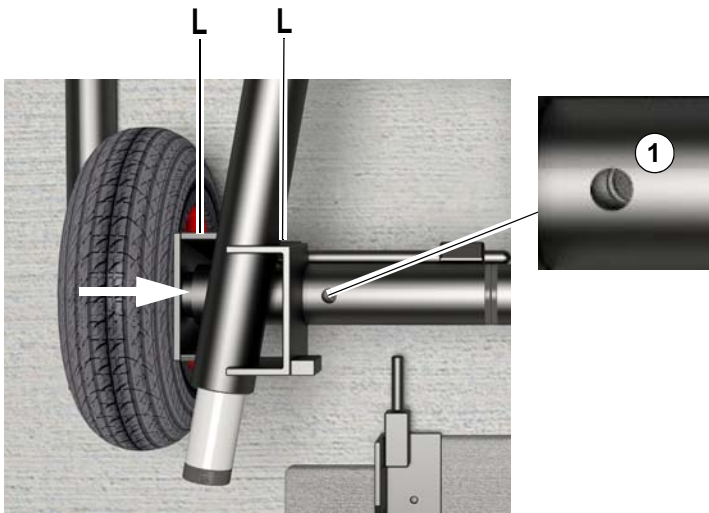

Montage der Räder

5. Grundrahmen wieder hinlegen.

6. Aufstellbrett bis zum Anschlag in die Bohrlöcher (1) einstecken.

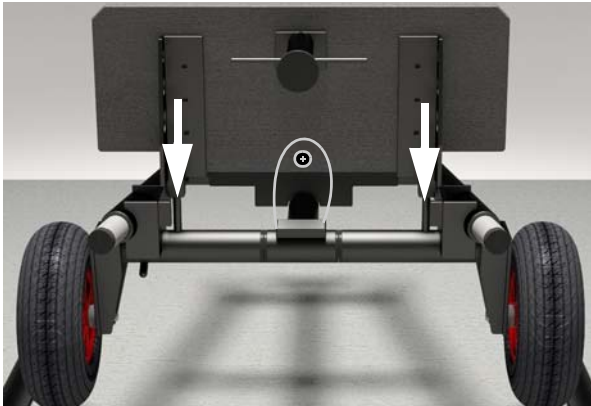

Aufstellbrett einschieben

- Aufstellbrett von unten mit dem Gummiband sichern.
- Grundrahmen aufstellen.
- Teleskopbeine von oben auf den Grundrahmen aufstecken und mit Schnellspannern sichern.



INFO

Info

Die Schnellspanner müssen zum Aufstecken vollständig geöffnet sein. Wenn das Rohr in der gewünschten Position ist, die Schnellspanner sorgfältig schließen. Spannung ggf. einstellen (siehe Abschnitt „Wartung“ auf Seite 21.).



Teleskopbeine aufstecken

- X-STAFF aufstellen und Flasche(n) auf das Aufstellbrett setzen.
- Flasche(n) mit dem Sicherungsgurt gegen Umkippen sichern.



INFO

Info

Durch den speziell geformten Flaschenadapter ist es problemlos möglich, Mono- oder Doppelflaschen zu transportieren. Monoflaschen immer in der Mitte positionieren.

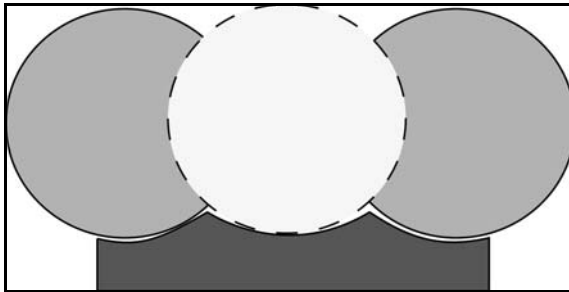

Flaschenauflage

Der X-STAFF ist nun für den Transport Ihres Tauchgerätes bereit.

Umbau zum Aufstellmodus

X-STAFF mit Tauchgerät dort abstellen, wo Sie bequem und sicher die Flaschen aufsetzen und die Einstiegsstelle am Gewässer betreten können.

1. Stützbolzen losschrauben und aus der waagerechten Stütze herausziehen.

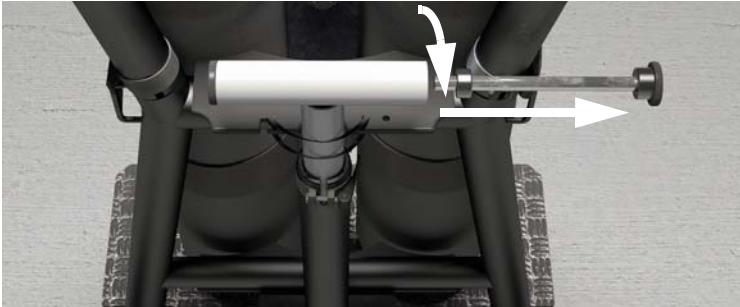

Stützbolzen herausschrauben

2. Stützbolzen auf der anderen Seite der Stütze einschrauben.

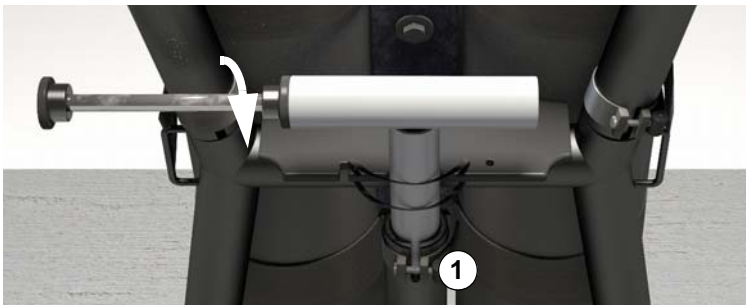

Stützbolzen einschrauben

3. Schnellspanner (1) lösen und Stütze mit Stützbolzen um 90° drehen.
4. X-STAFF auf den Stützbolzen vorsichtig ablegen.



X-STAFF ablegen

5. Schnellspanner beider Teleskopbeine lösen.
6. Teleskopbeine auf der Gegenseite des Grundrahmens aufstecken und mit Schnellspannern sichern.
7. Schnellspanner der inneren Teleskopbeine lösen und innere Teleskopbeine auf Körpergröße einstellen.

VORSICHT



Kippgefahr

- Beide Teleskopbeine und die Stütze müssen auf die gleiche Körpergröße eingestellt sein!

-
8. X-STAFF mit beiden Händen am Grundrahmen fassen und bis zu einem Winkel von maximal 70° aufrichten.



VORSICHT

- Das Aufstellen des X-STAFF erfordert etwas Übung. Eine weitere Person zur Hilfestellung hinzuziehen.
 - Teleskopbeine und Stützbein gegen Wegrutschen und Einsinken sichern.
 - Aufstellwinkel von 70° nicht überschreiten.
-



X-STAFF aufstellen

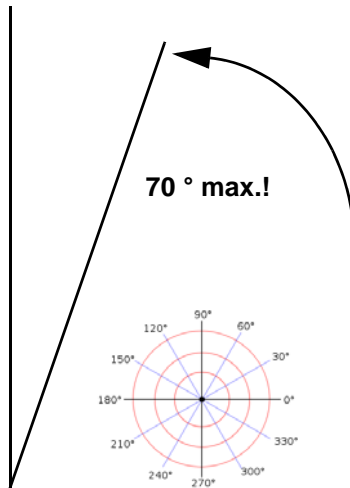

9. Schnellspanner lösen, Stütze mit Stützbolzen wieder um 90° drehen (waagerechte Position), auf Körpergröße einstellen und erneut sichern.

10. Stützbolzen herausschrauben und auf der anderen Seite der Stütze einschrauben.
11. Gummiband lösen und Stützbein nach unten schwenken.
12. Verriegelungsbügel (1) an der Stütze einrasten lassen und mit dem Vorhängeschloss sichern.

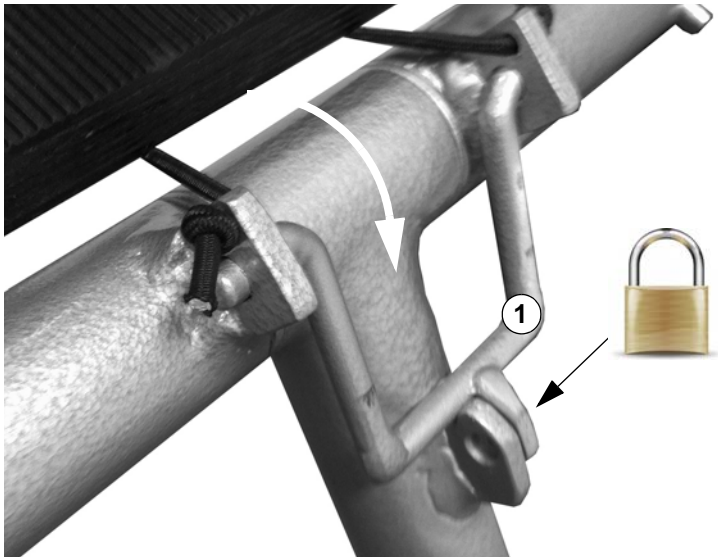

Verriegelungsbügel

Betrieb

Der X-STAFF ist nun im Aufstellmodus. Vergewissern Sie sich, dass er sicher steht. Lösen Sie den Sicherungsgurt der Flaschen und treten Sie rückwärts an den X-STAFF heran um die Flaschen aufzusetzen.



Aufstellmodus

Umbau von Aufstellmodus zu Transportmodus

Der Umbau zurück in den Transportmodus erfolgt in umgekehrter Reihenfolge wie der Aufbau zum Aufstellmodus.

Im folgenden sind die Arbeitsschritte in der vorgegeben Reihenfolge beschrieben. Bitte beachte Sie auch die Grafiken im vorherigen Abschnitt.

1. Flasche(n) mit Sicherungsgurt sicher befestigen.
2. Vorhängeschloss am Verriegelungsbügel abnehmen.
3. X-STAFF vorsichtig in Richtung Flaschen kippen (max. 70°-Winkel!)
4. Verriegelungsbügel nach oben klappen.
5. Stütze hochschwenken, Teleskoprohr einschieben und mit Gummiband sichern.
6. Stützbolzen herausschrauben und auf der anderen Seite der Stütze einschrauben.
7. Schnellspanner lösen, Stütze mit Stützbolzen wieder um 90° drehen und erneut sichern.
8. X-STAFF mit beiden Händen am Grundrahmen fassen und auf den Stützbolzen am Boden ablegen.
9. Teleskoprohre wieder an die andere Seite des Grundrahmens anbringen.

Demontage

Für den platzsparenden Transport kann der X-STAFF in den Ausgangsmodus zurückgebaut werden.

Wartung

Reinigung

Schnellspanner

Als Schnellspanner werden Klemmvorrichtungen bezeichnet die es ermöglichen, Teleskopbeine ohne Werkzeug zu lösen bzw. sicher einzuspannen. Eine Rändelmutter am Ende des Bolzens ermöglicht das Nachjustieren der Spannkraft und sorgt damit für mehr Halt. Die Schnellspanner an den Teleskoprohren des X - STAFF müssen immer straff eingestellt sein, so dass die Gleitrohre nicht durchrutschen können.



Rändelmutter Schnellspanner

1. Schnellspanner öffnen.
2. Kontermutter (**1**) anziehen bis der Spanner genug Druck ausübt, um ein Durchrutschen der Gleitrohre zu verhindern.
3. Schnellspanner schließen und Klemmung prüfen.

Reifen

Achten Sie stets auf einen ausreichenden Luftdruck beider Reifen. Ggf. Luft nachfüllen. Der maximale Luftdruck ist auf den Reifenflanken abzulesen.

